

Technické podmínky pro zařazení reklamních příspěvků do vysílání TV Barrandov

Platí od 1.1. 2020

1. Dodaný video a audio signál bude kontrolován v soustavě PAL (HD downkvertovaný) a musí vyhovovat mezinárodním doporučením **ITU-R BT.601** pro obrazovou složku a **EBU R128 revize 2014** pro zvukovou složku.
2. Úroveň úplného obrazového signálu nesmí v žádném případě překročit hodnotu 133%, tj. 934mV, a hodnotu -33%, tj. -234mV, oproti úrovni černé. Žádná z barev nesmí překročit hodnoty mezních signálů uvedené v tabulce a na obrázku. Úroveň jasového signálu nesmí překročit hodnotu 100%, tj. 700mV. Všechny synchronizační impulzy, zejména H a burst i chrominanční signál, musí zůstat ve vzájemném pevném časovém i fázovém vztahu.
3. Výpadky obrazu, zejména dropouty, a vytrhávání jednotlivých řádků, nesmí subjektivně působit rušivě. Úroveň rušivých signálů jako šum a brum nesmí být v jasovém i chrominančním kanále vyšší než -40 dB, tj. 1% z úrovně bílé.
4. Ostrost a gradace obrazu musí odpovídat hlediskům profesionálního TV signálu a bude posuzována subjektivně srovnáním s jiným kvalitním signálem. Jakákoliv deformace tvarů a zarámování obrazu do tzv. pillarboxu jako důsledek konverzí formátů je nepřijatelné.
5. **Audiosignál** musí být v modulaci PCM 8CH/24bit/48kHz. Audiosignál je vždy nekomprimovaný, u verze mono musí být shodný v obou stopách CH1 a CH2, vždy s použitím systému DOLBY NR. Modulace v CH1 a CH2 nesmějí být ve vzájemné protifázi. Zvuková modulace vyrobená ve stereofonní verzi s dodržением zásady CH1 = L, CH2 = P.
6. Dokument **Předávací protokol a Hlášení pro OSA a Intergram (Evidenční list)** je nutno dodat ke každému spotu reklamy, sponzoringu a teleshopingu. Musí obsahovat povinné údaje: AKA kód (pouze pro reklamu), název spotu, klienta, stopáž, jméno autora skladby, název užití skladby, jména výkonných umělců = **interpretů (to je ten, kdo skladbu zahrál na hudebním nástroji / vygeneroval z PC programu – ne zpěvák)**. Údaje uvedené v Předávacím protokole se musí shodovat s informacemi v Registru televizní a internetové videoreklamy (AKA / ASMEA)! **Informace o užití hudbě musí být vyplněné v čase odevzdání spotu i v Registru AKA.**

7. **Dodání podkladů k vysílání** na TVB je možný:

- a) Prostřednictvím audiovizuální distribuční společnosti AdStream, nebo IMD
 - Dodání a formát podkladů se řídí podmínkami distribučních společností
- b) Na nosiči XDCam spolu s Předávacím protokolem v tištěné formě na adresu TV Barrandov
- c) Doručením na FTP TVB prostřednictvím FTP klienta, spolu s protokolem v elektronické formě. Tento způsob doručení je určen pravidelným dodavatelům. Po dohodě s technikem TVB, je možné získat přístupové údaje.

8. **Formát souboru .mxf**

- Kodek MPEG HD422, (MPEG-2 422P@HL) 8bit, 4:2:2, 50 Mbit/s
 - Rozlišení 1920x1080 / 50i
 - Audio signál PCM 8 ch/24 bit/48 kHz. Hladina hlasitosti -23,0 LUFS. True Peak max. - 3dB_{FS}
 - Time Code musí začínat na 2. minutě = 00:02:00:00
 - Video sekvence ukončená 5 fr černé (sekvence černé je pouze na konci spotu). Celková stopáž je o tuto sekvenci navýšená. **Sekvence černé se nepřidává ke sponzoringu!**
 - Název souboru musí mít formát: Klient_nazevspotu_AKAkod.mxf. V názvech nepoužívejte diakritiku!!!
- a) Dodržujte adresářovou strukturu na FTP – ukládejte do adresářů s názvem výrobce (studia). Neukládejte spoty do kořenového adresáře, ani do adresářů s názvem produktů.
 - b) Nahrání spotu na FTP musí **výrobce** (ne agentura) oznámit na adresu tlaskal@barrandov.tv a kosegi@barrandov.tv K e-mailu je nutno připojit Předávací protokol podle vzoru, který je součástí tohoto dokumentu. **Dokud nepřijde oznámení o uložení spolu na e-mail, spot se považuje za nedoručený!**

UPOZORNĚNÍ:

Novým klientům doporučujeme využít služby společností AdStream, nebo IMD, kteří dokážou zabezpečit doručení v požadované kvalitě. Doručování prostřednictvím veřejných úložišť typu Úschovna, MyAirBridge, apod. nedoporučujeme. V případě využití tohoto způsobu je nutné zabezpečit dostupnost spotu (platnost linku) minimálně do pátého dne po prvním plánovaném vysílání! **FTP jiných společností (včetně FTP výrobců) neakceptujeme!**

Tabulka 1: Tabulka hodnot barevných pruhů PAL 100/0/75/0

Pruhová barva	Luminance úroveň (mV)	Chrominance		
		rozkmit (mV)	úhel ve stupních	
			řádek n	řádek n+1
W bílá	700	0	*	*
YL žlutá	465	470	167.0	193.0
CY azurová	368	664	283.5	76.5
G zelená	308	620	240.5	119.5
MG purpurová	217	620	60.5	299.5
R červená	157	664	103.5	256.5
B modrá	60	470	347.0	13.0
SIB burst	0	300	135.0	225.0

Tabulka 2 : Úplný signál PAL - barevné pruhy 100/0/75/0

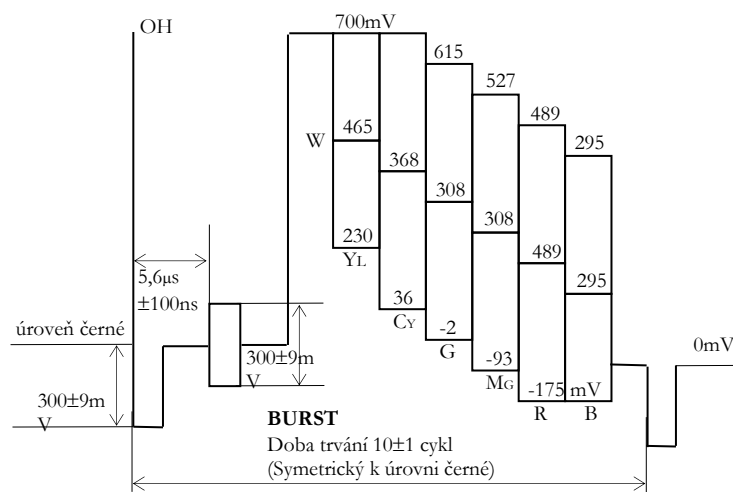

Tabulka 3: Úplný signál PAL - barevné pruhy 100/0/100/10 - mezní signály

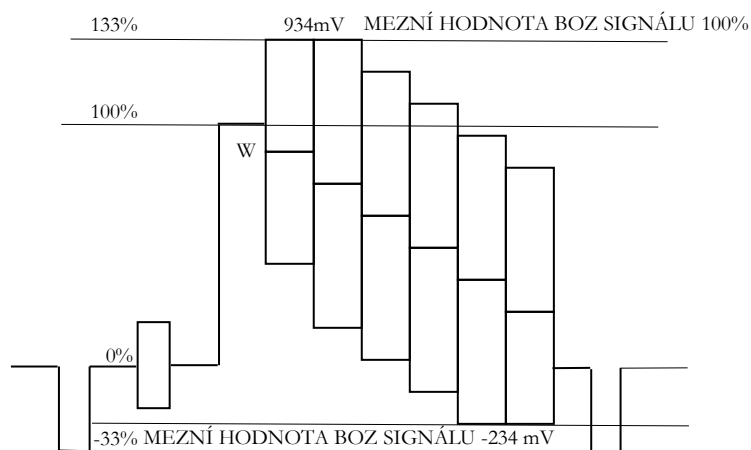

Technické údaje vycházejí ze zprávy CCIR č.624

Předávací protokol a Hlášení pro OSA a Intergram

Delivery data for TV, OSA (Protective association of music authors) and Intergram
(Independent company of performers)

1) Zadavatel / Client:

2) Název spotu / Spot name:

3) AKA:

4) Rok výroby / Productions year:

5) Stopáž / Length:

<input type="text"/>	<input type="text"/>
----------------------	----------------------

Informace o užití hudbě / Informations about used music:

6) Název skladby / Music name:

7) Jména autorů skladby / Name and Surname of composers:

<input type="text"/>
<input type="text"/>

8) Jména výkonných umělců – interpretů / Name and Surname artists – performers:

*** pokud je autor hudby a interpret stejný člověk, je nutné vložit jeho jméno do obou polí = 7. a 8.**
*** if is composer and performer artist same person, is necessary fill same names to field 7 and 8**

<input type="text"/>
<input type="text"/>

9) Kontakt – výrobce / contact – studio:

10) Datum / Date:

<input type="text"/>	<input type="text"/>
----------------------	----------------------